

**SK** Pripevnite na spodnú časť rámu (1) gumovú nožičku (2). Použite pritom plochý skrutkovač. Pripevnite na spodnú časť rámu (1) kolesá (3). Nasuňte do otvoru v strede kolieska čap (4), následne navlečte na čap kovovú podložku (5). Takto pripravený čap nasuňte do otvorov nožičky v spodnej časti rámu. Čap zaistíte pružnou poistkou (6) prevlečením cez otvor v čape.

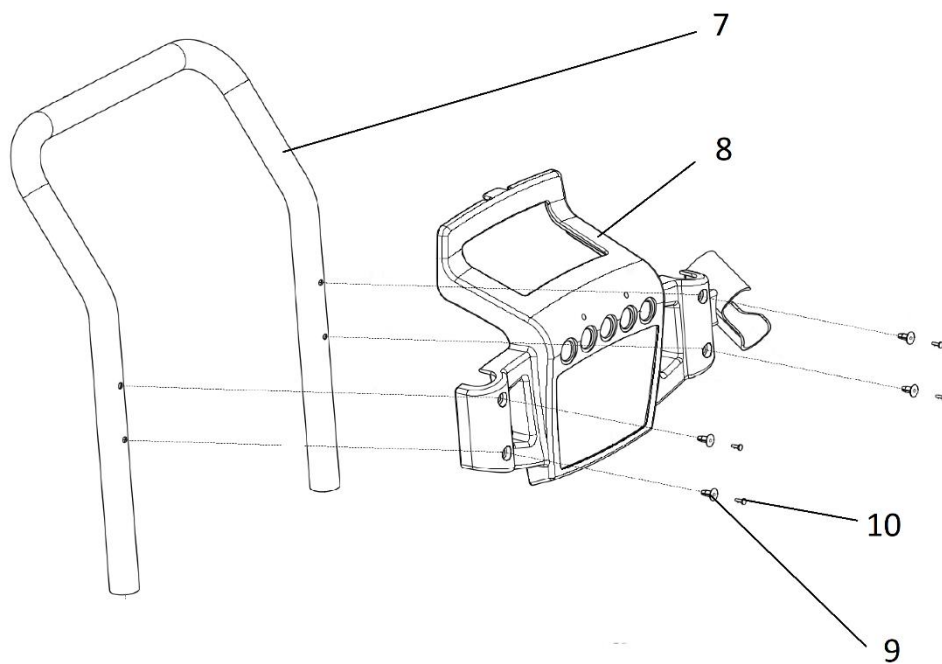

**SK** Položte rukoväť (7) na vhodnú podložku a zarovnajte otvory v plaste (8) s otvormi v rukoväti. Nasadte plast na rukoväť tak aby medzi nimi nebola medzera. Vložte väčší plastový zaisťovací pin (9) do otvoru. Následne vložte malý zaisťovací kolík (10) do otvoru v plaste a zatlačte ho dovnútra. Kolík ide do vnútra ľahšie, bude potrebné použiť malé kladivko. Proces opakujte aj na zvyšných 3 otvoroch v plastovom držiaku.